



Questions sur les anges & la LD –
2ème partie

Parminder Biant – 25 Janvier 2025

QUESTIONS SUR LES ANGES ET LA LOI DU DIMANCHE

Camp Meeting IOTS – 25/01/2025

Parminder Biant – 02

<https://youtu.be/UfTtNrBZUIA?feature=shared>

Table des matières

PRIÈRE	3
INTRODUCTION	3
RELATION ENTRE LA MONTÉE DES USA ET LA CHUTE DE LA RUSSIE	4
D'Autres Témoins Pour Marquer La Mort Du Roi Du Sud À La Fin Du Temps De Grâce.....	4
Rappel Sur Ce Qu'Est Un Premier Témoin.....	4
Premier Témoin Pour La Mort Du Roi Du Sud : Retourner Dans L'Histoire	5
Autres Témoins Pour La Mort Du Roi Du Sud	13
La Mort Du Roi Du Sud, En Interne Et En Externe.....	21
Les Deux Rois Sont Opposés Mais Partagent Les Mêmes Caractéristiques	22
Loi Du Dimanche Aux USA : Mort Du Pays Glorieux – Le Roi Du Nord.....	22
Autre Preuve : Apocalypse 13 : Blessure Mortelle De La Papauté – Roi Du Nord en 1798 Et Montée Des USA – Nouveau Roi Du Nord en 1798	23
USA : Agresseur (Roi Du Nord) Et Victime (Pays Glorieux) – Mort En Interne	25
Puis USA À La Conquête Du Monde – L'Externe.....	26
Comparaison – Contraste Avec Le Roi Du Sud.....	26
Légitimité À Exiger Une Mort Interne Et Externe Du Roi Du Sud De Façon Prophétique	27
AUTRE QUESTION	28
Balises De La Loi Du Dimanche Et De la Fin Du Temps De Grâce	28
CONCLUSION	31

PRIÈRE

Je souhaite la bienvenue à tou.te.s à la dernière présentation du camp meeting. Commençons par une prière.

Dieu saint, nous Te remercions pour tout ce que Tu as fait pour nous, non seulement dans nos vies, mais particulièrement ici, à ce camp meeting. Nous Te demandons de continuer à nous montrer le chemin que Tu veux que nous suivions – un sentier qui est tracé par la prophétie. Mais nous avons besoin d'être guidé.e.s le long de ce sentier, car il est droit et étroit, et c'est un sentier qui n'est pas facile à suivre.

Nous reconnaissons notre faiblesse et notre fragilité. Nous prions pour que Tu nous donnes de la force afin que nous puissions nous rassembler dans l'unité, pour comprendre Ta volonté pour nous.

Au nom de Jésus, Amen.

INTRODUCTION

Dans ma première présentation, nous avons passé notre temps à essayer de répondre aux questions que les gens avaient envoyées concernant les deux premières présentations du camp meeting : ce sont les deux présentations faites par l'Ancienne Terrie.

J'ai reçu d'autres questions depuis lors : la plupart des questions semblent tourner autour du sujet des anges qui a été discuté.

Je suis surpris que les gens se concentrent autant sur ces anges, par opposition aux principaux éléments que l'Ancienne Terrie a voulu mettre en avant lors de ce camp meeting.

Je pourrais donc poser quelques questions supplémentaires sur les anges, mais je ne veux pas me concentrer sur eux dans cette présentation, parce qu'il me semble que le point central de son attention était d'expliquer la relation entre la montée des États-Unis et la chute de la Russie.

RELATION ENTRE LA MONTÉE DES USA ET LA CHUTE DE LA RUSSIE

Et le moyen qu'elle a utilisé pour y parvenir était de revenir sur des études antérieures que nous avons réalisées dans le Mouvement il y a plus de dix ans.

J'aimerais donc répondre à quelques questions à ce sujet.

D'Autres Témoins Pour Marquer La Mort Du Roi Du Sud À La Fin Du Temps De Grâce

Souvent, lorsque nous réalisons une étude, nous parlons de premier et de second témoins.

Quelqu'un a donc posé une question :

« Avons-nous d'autres témoins pour marquer la mort du Roi du Sud (RS) à la Fin du Temps de Grâce (FTG) ? »

J'aimerais donc demander à l'Ancienne Terrie comment elle répondrait à cette question. Lorsque nous parlons d'autres témoins, il est souvent difficile de savoir ce que pense la personne qui pose la question ; parce que je suppose que nous voudrions savoir ce que cette personne comprend comme étant le premier témoin, afin de fournir d'autres témoins.

Rappel Sur Ce Qu'Est Un Premier Témoin

Je voudrais également ajouter un point avant que l'Ancienne Terrie ne prenne la parole. Au sujet de la question des témoins, je pense que beaucoup de gens se méprennent. Souvent, les gens ont une idée ; ils sont incapables de défendre cette idée ou ce modèle. Je dirai donc que cette idée est faible. Et pour la renforcer, ils cherchent un autre témoin. Et je pense que j'ai déjà parlé de ce sujet à maintes reprises.

Car quel est le problème avec le scénario que je viens d'exposer ? Quelle est l'erreur qui s'est produite ? Quelqu'un s'en souvient-il.elle ou a-t-il.elle une idée à ce sujet ?

Le problème est donc le suivant.

Quand on a un premier témoin ou un modèle faible, puis qu'on essaie de trouver un autre témoin – c'est ainsi qu'on va l'appeler – ce supposé second témoin finit par devenir le premier témoin. Il n'y a donc pas deux témoins comme vous le pensez.

Si vous voulez développer une thèse, avoir un modèle, vous devez être à peu près sûr.e que ce modèle est intègre. Et une fois que vous êtes sûr.e que ce modèle est solide, qu'il semble fonctionner, cela devient votre premier témoin.

Puis vous passez à un deuxième témoin qui est indépendant, mais lié d'une manière ou d'une autre. Et ce second témoin dit ou démontre la même information.

Je pense que c'est ainsi que l'on est censé utiliser « sur le témoignage de deux, une chose est établie ».

Ce que vous ne pouvez pas faire, c'est avoir une vague idée, et ensuite chercher un modèle qui défende cette vague idée. Car cette défense n'est pas un véritable second témoin.

Je ne dis donc pas que l'auteur de la question a fait cette erreur. Mais je pense qu'il s'agit d'un rappel utile pour chacun.e d'entre nous.

[Premier Témoin Pour La Mort Du Roi Du Sud : Retourner Dans L'Histoire](#)

(PB s'adresse à l'Ancienne Terrie)

L'auteur de la question demande donc si tu as d'autres témoins de la mort du Roi du Sud à la Fin du Temps de Grâce.

J'étais presque tenté de répondre à cette question, mais je te laisse. Vas-y.

Ancienne Terrie : Si le monde est « Mystère Babylone » (*référence à Apocalypse 17 :5*), revenons à l'ancienne Babylone. L'ancienne Babylone a conquis trois zones géographiques.

PB : L'Ancienne Terrie a dit que la défense a été donnée dans la présentation d'hier. C'est pourquoi j'ai pensé que je pouvais répondre à cette question.

Je ne veux donc pas mettre des mots dans sa bouche, et je ne dis pas que j'ai raison, mais en ce qui me concerne, la façon dont j'aborderais la question des témoins, des modèles et des histoires pour démontrer quelque chose – plus précisément cette question – où serait votre premier témoin ?

Si vous vivez dans le monde d'aujourd'hui, que vous voyez ce qui se passe et que vous n'êtes pas sûr.e de ce qui se passe, que feriez-vous ?

Réponses dans l'assemblée : inaudible.

L'Histoire. Tout le monde a dit l'Histoire ? D'autres suggestions ?

Le message du premier ange...

Toutes ces réponses sont bonnes : l'Histoire, le premier ange.

Le problème est donc le suivant. Supposons que je sois un Adventiste du Septième Jour – nous commencerons avec cette base ou ce fondement.

Il y a beaucoup de gens qui prétendent être des anges ou avoir des messages spéciaux. Et l'Histoire semble être un moyen séduisant de comprendre ce qui se passe.

Ésaïe 46 : Déclarer La Fin Par Le Commencement

Quand les gens parlent d'Histoire, dans quel passage de la Bible iriez-vous ? Ésaïe. Ésaïe 46.

Nous en avons discuté lors d'une récente présentation, je crois.

Nous devons simplement dessiner Ésaïe 46. Comment cela fonctionne-t-il ?

Je vais donc tracer une ligne. Dites-le à haute voix.

Quelqu'un a dit : « Déclarer la fin par le commencement ».

C'est exact, mais nous devons l'expliquer d'une manière légèrement différente. Combien de balises avez-vous dans cette histoire d'Ésaïe ?

Quelqu'un a dit cinq. Deux.

Je me souviens avoir eu cette discussion en France en 2019, je crois, et les réponses étaient les mêmes.

Je vais prendre trois (*PB dessine au tableau*).

Est-ce que cela vous aide ? Dites simplement non si ça n'aide pas, je continue. Non. D'accord.

On va appeler ça « Passé, Présent et Futur ». Et vous êtes ici (*PB désigne le Présent*).

Et pour comprendre le Futur, vous devez aller dans le Passé. Car la fin a été déclarée par le commencement.

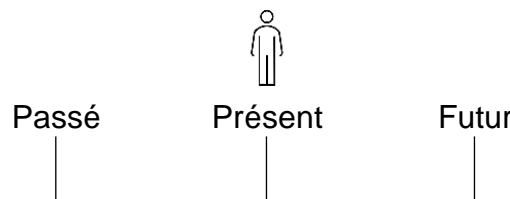

C'est donc le modèle que nous utilisons pour essayer de comprendre les prophéties. Qu'est-ce qui est intégré dans tout cela ?

Voir Ce Qu'Il Se Passe Aujourd'hui Pour Savoir Quel Passé Regarder

Il y a un autre élément d'information qui est intégré à ce modèle.

Il se passe quelque chose dans le Présent. Parce que si quelque chose ne se passe pas aujourd'hui, quel Passé allez-vous regarder ? Parce qu'il y a des centaines de Passés à parcourir.

Est-ce que cela a du sens ?

Il faut donc être capable de voir quelque chose aujourd'hui – les actualités, l'externe.

Il se passe quelque chose dans le monde que vous pouvez voir. Et sur cette base, vous pouvez retourner dans le Passé et cela prédira le Futur.

Passé, Présent Et Futur Sont « Le Même Événement »

Pour moi, un autre élément de tout cela est qu'il existe une relation entre le Présent et le Futur, ainsi qu'entre le Présent et le Passé. Les trois sont le même événement, si on peut le dire ainsi.

Est-ce que cela a du sens ?

Souvent nous appelons cela les Écrits d'Ellen White (*PB désigne le Présent*).

Si nous disions que c'était la Loi du Dimanche (*LD*) (*PB désigne le Futur*), comment appellerions-nous cela (*PB désigne le Présent*) ?

Nous appellerions cela l'agitation.

Et dans le Mouvement, nous avons dit que l'agitation est ce qui se passe dans le monde et qui a toutes les caractéristiques de ce qui va se passer dans le Futur.

D'accord, nous vivons donc ici (*Présent*).

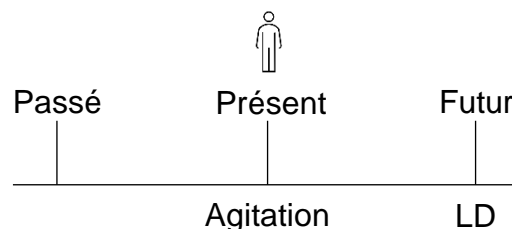

Premier Témoin Pour La Mort Du Roi Du Sud : Daniel 11

Et vers quelle histoire voulons-nous aller pour développer un premier témoin pour le Roi du Sud ?

Une histoire qui contient des Lois du Dimanche.

Qu'est-ce que la Loi du Dimanche (*LD*) a à voir avec la mort du Roi du Sud (*RS*) ?

Ils peuvent avoir les mêmes caractéristiques.

Ok, donc je vais suggérer que si nous sautons quelques étapes dans notre voyage de découverte, nous irons à Daniel 11. Dans Daniel 11, vous voyez une histoire exposée qui

est à la fois une prophétie et de l'Histoire. Et parce que les versets sont présentés très clairement, nous pouvons être confiant.e.s dans la structure.

Sommes-nous d'accord avec cela ?

Une fois que les symboles sont corrects, vous voyez qu'il y a une guerre en place entre deux armées.

Et une fois que cette guerre a lieu, la bataille se poursuit, ou la guerre se déplace vers d'autres territoires. Il entrera aussi dans le pays glorieux (PG) après que quelque chose se soit déjà produit.

Daniel 11 :40-45 : Une Structure En 3 Étapes – La Montée D'Une Puissance

Maintenant, le problème avec ces six versets (*Daniel 11 :40-45*) ... Quel est le problème ?

Pas seulement avec ces versets, avec tous les versets.

Ils ne donnent pas de détails. Nous savons qu'il s'agit d'une histoire, d'un événement, mais tout cela est obscurci par la symbologie.

Les gens ont donc des idées différentes sur la signification de cette histoire.

Mais nous savons une chose à propos de la structure.

Et tout le monde, même si l'on ne comprend pas ce que cela signifie, peut voir cette structure.

Et quelle est cette structure ? Que pouvons-nous tou.te.s voir ? Même si vous n'êtes pas d'accord sur la signification des symboles.

Réponses dans l'assemblée : inaudible.

Il y a un début et une fin...

Si je n'utilise pas le mot « structure », mais que j'utilise le mot « étapes », ce qui est dangereux parce que maintenant je vous entraîne sur un chemin... Si je passe de « structure » à « étapes », vous allez avoir un biais intégré.

De combien d'étapes s'agit-il ? Combien ?

Réponses dans l'assemblée : inaudible.

Sept étapes... Ou trois...

Nous allons choisir trois étapes.

Il y a une bataille entre deux armées – verset 40.

Une fois la bataille terminée, le vainqueur passe alors à un autre territoire appelé le pays glorieux. Mais une fois cette étape franchie, que se passe-t-il alors ? Il y a un troisième territoire. Et le reste n'est que détails après ça.

Ce que je veux dire, c'est que tous ces versets ont toutes les caractéristiques d'être un premier témoin pertinent.

Et c'est sur cela que ce Mouvement s'est construit.

Il se peut que nous n'ayons pas compris certaines choses. Nous avons peut-être oublié des choses.

Mais on peut s'adresser à n'importe qui dans le monde, et dire simplement : « lisez ces versets et dites-moi ce qu'ils signifient ». Et je pense que tout le monde serait d'accord pour dire qu'il y a trois étapes.

Sommes-nous d'accord ? Je pense que c'est le premier témoin.

Maintenant, nous pouvons deviner ce que ces symboles signifient.

Qui est le Nord ? Qui est le Sud ? Comment les interpréter ? Qu'est-ce que le pays glorieux ? Et qu'est-ce que l'Égypte ?

Parce qu'historiquement, l'Égypte est le Roi du Sud.

On pourrait donc dire qu'au moment où l'on arrive au verset 42, on est revenu au verset 40.

Il y a donc de nombreuses questions à traiter.

Un certain Adventiste s'est levé il y a longtemps et a dit : « voici ce que je pense que ces versets signifient ».

Et il ne s'agit que de ces trois versets, en fait. Trois étapes.

Et un groupe d'entre nous a dit que nous aimions cette interprétation, qu'elle a du sens pour nous. Et nous avons fini par appeler cette personne le premier ange.

Mais ce que je veux que nous voyions, c'est que n'importe qui devrait être capable d'aller dans ces versets et voir ce qu'il a pu voir : c'est-à-dire qu'il y a trois étapes.

Il y a une puissance qui s'élève, et elle va s'élever en trois étapes.

Je pense donc que c'est le premier témoin.

Nous pourrions ensuite aller voir quelle est l'interprétation de ces trois étapes par l'Ancien Jeff afin de voir si nous serions d'accord ou non : est-ce que le pays glorieux, c'est l'Église Adventiste ? Ce Mouvement ? Est-ce les États-Unis ? L'Égypte du verset 42 est-elle la même que le Roi du Sud du verset 40 ?

Et ce Mouvement a passé, je dirais, des centaines d'heures à discuter du verset 40 et essayer de comprendre comment fonctionne ce verset.

Parce que le verset lui-même peut avoir plusieurs significations.

Alors, quand on aborde ces versets, comment savoir ce qu'ils signifient
Les Millérites examinaient ces versets et disaient qu'ils signifiaient ceci.
Et nous, nous disons qu'en fait, cela signifie quelque chose de tout à fait différent.
Pourquoi les Millérites et nous parvenons à des conclusions différentes sur ces versets
?

Réponses dans l'assemblée : inaudible.

Quelqu'un a dit qu'ils utilisaient une méthodologie différente ou une compréhension
différente. Quelqu'un a dit qu'ils utilisaient une méthodologie différente.

Je pensais qu'ils utilisaient la méthodologie de Miller. C'est ce que nous leur avons
emprunté.

Je dirais donc qu'ils utilisent la même méthodologie.

Quelqu'un a dit « le principe des dispensations ».

Donc, si nous suivons ce principe, et que l'on dit que les Millérites vivaient à quelle
balise... ? Celle du milieu – le Présent.

Ils voient donc les choses arriver et ils vont aller à ces trois étapes et essayer de les
expliquer.

C'est donc la méthodologie qu'ils ont utilisée. Et ils sont arrivés à une conclusion.

Aujourd'hui, nous vivons 200 ans dans le futur. Nous utilisons exactement la même
méthodologie : nous examinons les événements actuels, et nous essayons de les
comprendre dans le cadre de ces trois versets.

Il est donc facile de regarder l'œuvre des Millérites et de dire « Oh, regardez les erreurs
qu'ils ont commises ».

Mais je veux que nous voyions que, sur la base de ces règles, ils sont pratiquement
obligés de prendre les décisions ou de tirer les conclusions qu'ils ont faites. Vous n'avez
pas d'autre choix, vraiment.

Si nous sommes d'accord, espérons-le, c'est notre premier témoin.

Et sa force réside dans la structure en trois étapes.

Et même si vous ne connaissez pas la signification des symboles, vous savez que cela
parle d'une puissance.

Une chose que j'ai beaucoup aimée dans les présentations de l'Ancienne Terrie ce week-
end, c'est que lorsqu'elle a parcouru les versets de la Bible, elle a dit : « Vérifiez les

pronoms ». C'est ce que nous avons l'habitude de faire, nous faisons très attention. Et dans ces trois versets, c'est vraiment facile à faire. Car vous pouvez voir que c'est la même personne qui est mentionnée des versets 40, 41 à 42.

Nous avons donc notre premier témoin : tout le monde peut voir qu'il s'agit de trois étapes de la montée d'une puissance. Et il est clairement dit que tout commence au Temps De la Fin.

Ce Mouvement a développé une théorie, un modèle de ce que tout cela signifie.

Cela vous emmène de 1989 à la Fin du Temps de Grâce.

Nous avons fait ces six versets et nous sommes entré.e.s dans Daniel 12.

Nous n'allons donc pas en discuter ; nous allons dire que nous avons maintenant un premier témoin qui parle de la montée d'une puissance, que cette puissance fait cela en trois étapes, et que cela se passe aujourd'hui.

Je pense que c'est ainsi que nous devrions construire des témoins. Parce que n'importe qui, quelle que soit sa conviction, quelle que soit votre croyance religieuse [vous n'avez même pas besoin d'être chrétien.ne] peut le voir dans ces mots.

Ligne De Daniel 11 – Le Premier Témoin

Nous sommes allé.e.s plus loin en expliquant, je dirais, tous les symboles.

Et qu'est-ce qu'on fait ensuite ?

Nous avons ces trois étapes, nous allons dire ce que cela signifie.

Maintenant, il faut aller vers d'autres modèles ou d'autres histoires pour essayer de défendre cette histoire, la défendre, pas l'expliquer.

Il faut donc prendre Ésaïe 46 et vous devez vous placer dans une autre histoire, vous devez devenir une autre personne. Un bon choix est l'histoire d'un prophète parce que les prophètes tendent à être suscités à des moments importants de l'Histoire : Ellen White appelle cela des points tournants.

C'est donc relativement facile, car la majeure partie de la Bible est écrite par des prophètes qui parlent d'événements importants.

Cela étant dit, je vais essayer de reproduire le tableau de l'Ancienne Terrie. Je vais le faire à l'envers, si je puis dire (*PB dessine au tableau*).

Je vais appeler cela Daniel 11. Nous avons le Temps De la Fin (*TDF*), puis nous avons trois étapes – deux de plus.

Nous croyons donc qu'il s'agit de 1989, et je ne pense pas qu'il y ait de controverse à ce sujet parmi nous. Et c'est le combat entre l'Union soviétique (*URSS*) et les États-Unis (*USA*). C'est donc le verset 40. Le verset suivant parle du pays glorieux (*PG*).

Et le verset suivant dit « l'Égypte ».

Nous sommes donc tou.te.s d'accord, même la personne qui a posé la question, pour dire qu'il s'agit des États-Unis (*pays glorieux*) et que c'est le monde (*Égypte*). Et peut-être devrions-nous être un peu plus précis pour définir ce que signifie le monde. Mais nous pouvons en rester là, à ce symbole, pour le moment.

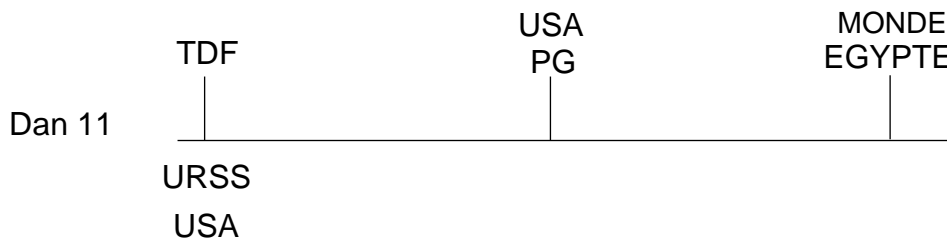

Une fois que ce combat entre l'Union soviétique et les États-Unis est terminé (*URSS : le Roi du Sud vs USA : le Roi du Nord*), le Roi du Nord (*RN*), après avoir géré le Roi du Sud (*RS*), tourne ensuite son attention vers le pays glorieux (*PG*) – les États-Unis (*USA*). C'est ce que nous appelons la Loi du Dimanche (*LD*).

Je ne crois pas qu'il y ait le moindre désaccord à ce sujet.

Donc, si vous allez dans le magazine « Le Temps de la Fin », ou la plupart des présentations que vous avez entendues, il est dit qu'au moment où vous arrivez à ceci (*LD*), qui est le verset 41, le Roi du Sud est mort. Parce qu'après avoir géré le Roi du Sud, le Roi du Nord va maintenant s'occuper des États-Unis. Après avoir complètement détruit les États-Unis – nous appellerons cela la Fin du Temps de Grâce (*FTG*) – le Roi du Nord tournera alors son attention vers le monde.

Je vais donc me contenter de dire que le pays glorieux (*PG*) est désormais mort.

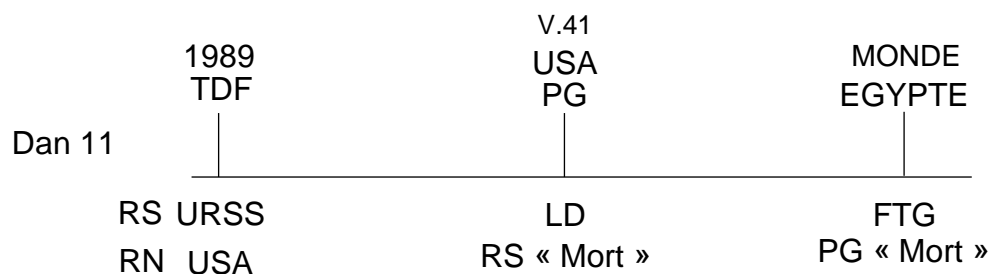

Le problème en dessinant les lignes ainsi, c'est qu'elles enseignent une certaine vérité – je vais dire que c'est correct parce que c'est ce que ces versets enseignent.

Mais nous avons reconnu depuis longtemps que certains de ces événements se produisent en même temps. Cela peut donc prêter à confusion quand on voit ce qui se passe dans le présent. Mais nous laisserons cela tel quel.

Nous avons une autre balise que nous appelons la Seconde Venue (2^{nde} V.), et c'est là que la controverse prend fin, du moins sur cette planète.

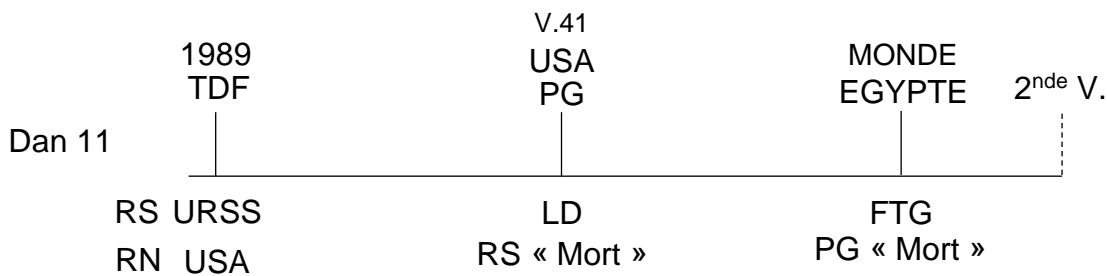

L'Ancienne Terrie a donc développé ce premier témoin dans son étude ce week-end. Mais elle ne fait que répéter ce qui se passe dans le magazine « Le Temps de la Fin » et ce que tout le monde ici croit et accepte.

[Autres Témoins Pour La Mort Du Roi Du Sud](#)

Mais elle a ensuite dit : « Trouvons des témoins de cette histoire ».

Et ces témoins n'étaient pas nouveaux. Elle nous a renvoyé.e.s à des études réalisées il y a longtemps. Elle nous a renvoyé.e.s à deux histoires : la Rome païenne, puis elle nous a emmenés dans la Rome papale (*PB dessine au tableau*).

Elle va donc nous donner deux témoins.

L'auteur de la question a donc demandé : « As-tu d'autres témoins ? »

Et ce sont les deux témoins qu'elle a donnés.

Je connais l'auteur de la question et je sais qu'il est intelligent. Je ne sais donc pas exactement ce qu'il demande dans cette question parce que je suis sûr qu'il aurait vu tout cela ; ce qui m'amène à penser que peut-être nous voyons l'utilisation ou le terme de « témoins » différemment. C'est pourquoi j'ai passé beaucoup de temps à ce sujet, car l'Ancienne Terrie a donné la réponse en 30 secondes.

La Rome Païenne

Je vais donc répéter ce qu'elle a fait (*PB dessine au tableau*).

La Rome païenne : l'histoire commence en 64 av. J.-C., elle se poursuit jusqu'en 63 av. J.-C. et ensuite jusqu'à 31 av. J.-C. Et ces trois dates ne sont pas nouvelles. Si vous avez consulté d'anciennes études, vous les connaissez bien, toutes ces dates sont bien établies. Et l'Histoire est bien établie.

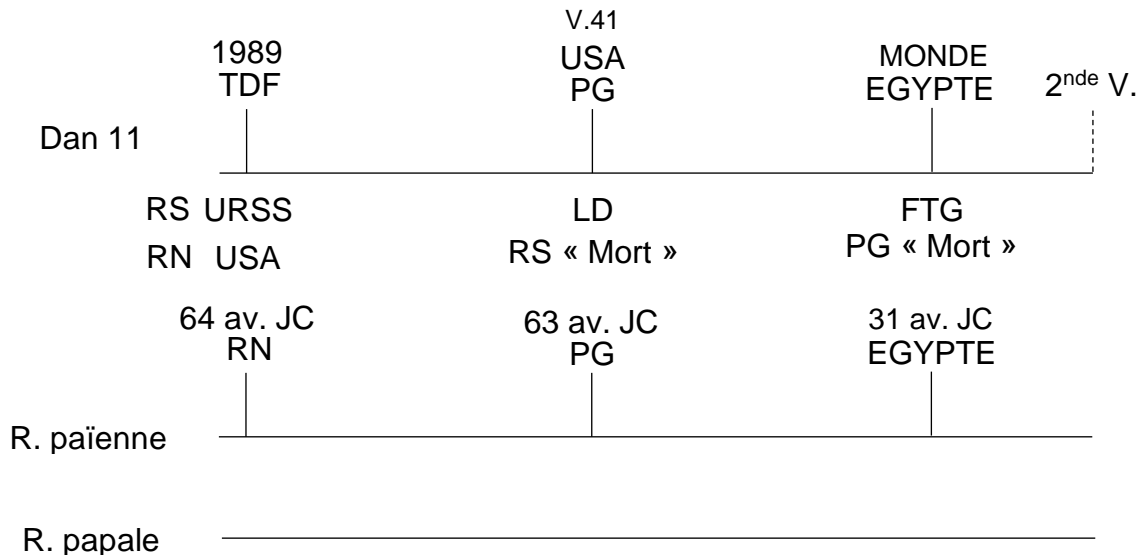

La façon dont nous racontons l'histoire, qui est la façon dont elle l'a racontée... Où dans toutes ces histoires, commencez-vous à gouverner ? Je sais que j'ai pris de l'avance. Où marquons-nous le règne ? À quelle balise ? Nous avons quatre balises (*TDF, LD, FTG, 2^{nde} v.*). Dites le chiffre. Tout le monde est d'accord ? Le numéro trois ? Oui, tout le monde est d'accord. On va mettre une couronne ici (*FTG*). C'est là que nous marquons une domination totale.

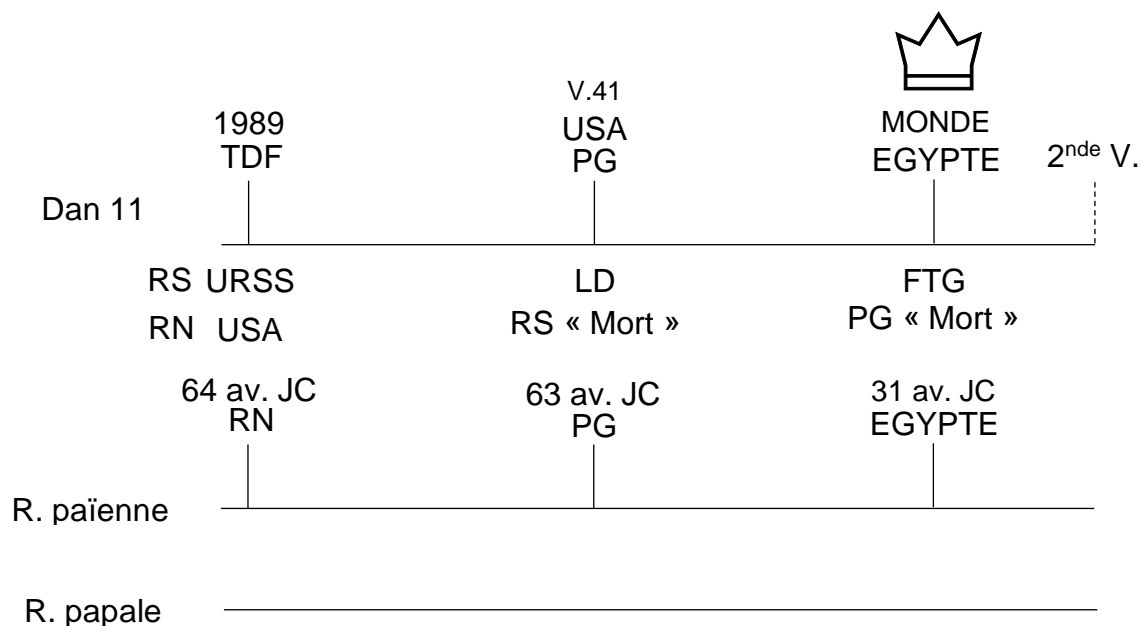

Je suggère que ce qui trouble les gens, pas seulement aujourd'hui, mais ces dernières années, c'est que nous nous sommes concentré.e.s sur une partie très spécifique de l'Histoire : le Présent. Et il s'agit de ce petit bout d'histoire, sans définir ce qu'est le commencement (*juste avant la LD*). Nous avons parlé de la chute du sixième royaume et de la montée du septième royaume. Et la façon dont nous avons enseigné cela ressemble à quoi ? À quoi cela ressemble-t-il lorsque nous parlons de... ?

Oh, cette couronne ici (*à la FTG*) – ce royaume, quel numéro est-ce ? Quel est le nom de ce royaume ? C'est donc le numéro sept.

Mais qu'avons-nous enseigné dans le Mouvement depuis quelques années ? C'est plus que quelques années : c'est antérieur à l'arrivée de l'Ancienne Tess.

Qu'enseignons-nous dans cette histoire sur le septième royaume ? Cela commence à La loi du Dimanche. Quelqu'un veut-il le décrire différemment ? Parlez à voix haute. Nous avons donc fait des choses comme ça pour le septième (*montée à la LD*) et le sixième (*chute à la LD*). Et quand vous faites des choses comme ça, ce qui s'installe dans votre esprit, c'est que cette couronne n'est pas ici (*FTG*), mais elle est là (*LD*). Est-ce que cela a du sens ?

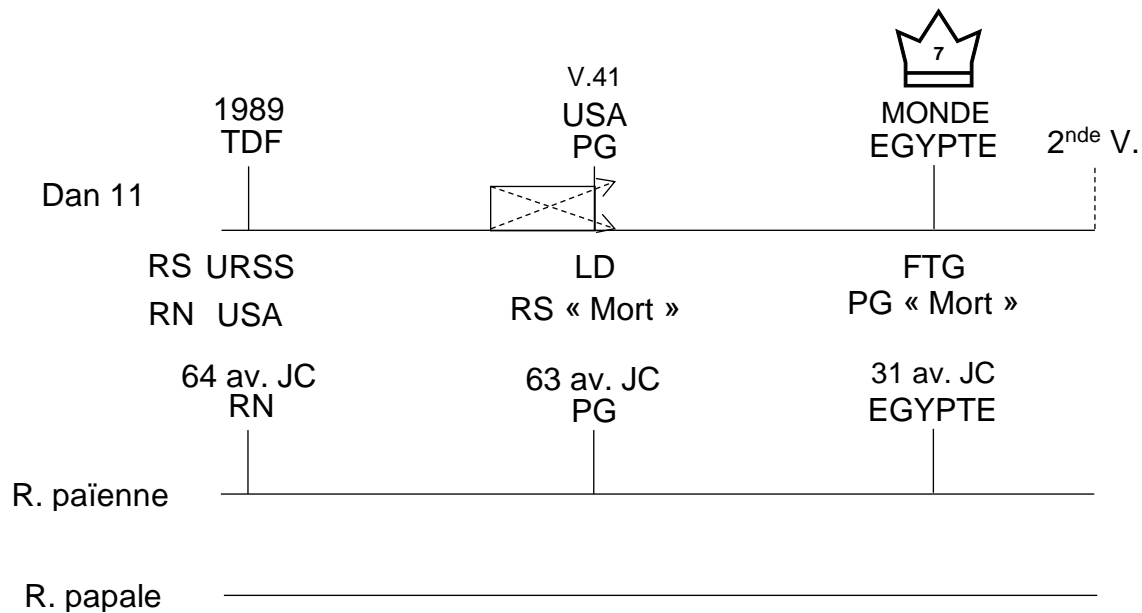

Si vous regardez la plupart des études actuelles...

J'ai dit que la montée et la chute du sixième et du septième avaient précédé les études de l'Ancienne Tess. Et c'est le cas. Mais comme beaucoup d'autres études que nous avons réalisées dans le passé, elle a développé cette idée, ce modèle. Elle l'a renforcée et établie à un tel degré, que dans notre conscience, nous avons déplacé cette couronne une balise plus tôt (*LD au lieu de FTG*). Et nous ne pouvons pas dire que c'est faux.

Ancienne Terrie. As-tu un micro ?

Ancienne Terrie : Inaudible.

L'Ancienne Terrie vient d'ajouter quelque chose. J'espère que c'est bien écrit. Et voici Jules César. Voici donc Jules César qui est élu Pontifex Maximus (*grand pontife*) à cette balise (*63 av. J.-C. sur la ligne de la Rome païenne qui s'aligne avec la LD*).

Tout ce que je dis, c'est que lorsque nous avons enseigné que le septième royaume atteint son apogée à ce que nous appelons la Loi du Dimanche, et que l'Ancienne Tess développe et confirme cela dans ses études, et que par conséquent, cela devient une vérité bien établie dans notre conscience, ce que je veux dire, c'est que tout cela est vrai. Et ce que l'Ancienne Terrie vient d'ajouter ici n'est pas une idée qu'elle a inventée maintenant ; elle le sait déjà.

Tout ce que je dis, c'est qu'il y a une validité à déplacer la couronne ici (*LD*), mais ce n'est pas la fin de l'histoire.

Il faut donc prendre trois territoires – trois nations – trois cornes. Et ensuite, vous réglez.
Et elle nous a donné la date de ce règne : 330 ap. J.-C., et c'est 360 ans ou un temps.

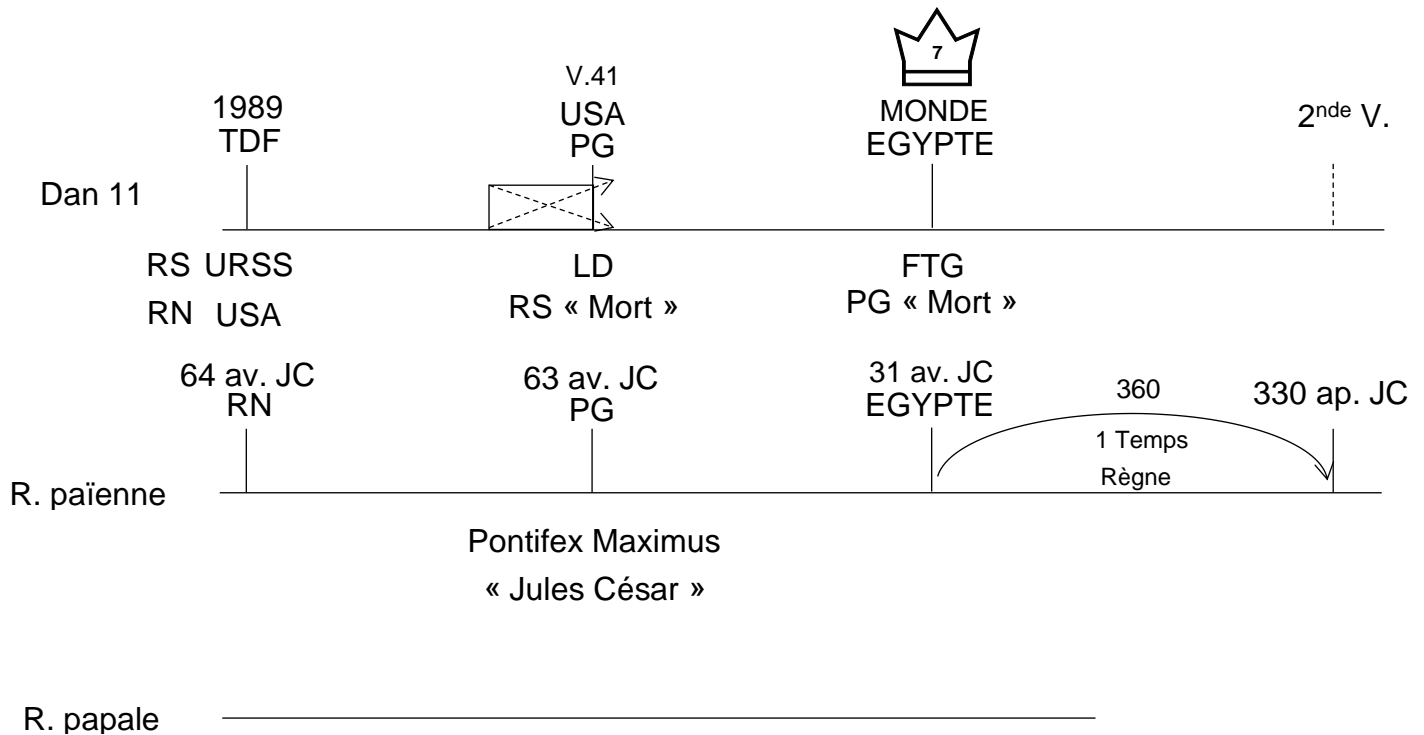

Nous pourrions donc nous arrêter là, car nous avons maintenant un témoin dont nous savons qu'il est fidèle à l'Histoire et à la prophétie.

La Rome Papale

Mais elle en a donné un deuxième parce qu'il y a tous les mêmes éléments : il y a les Hérules (*H*), les Vandales (*V*) et les Goths (*G*) ou Ostrogoths, selon la façon dont on veut le dire (*ligne de la Rome papale*) – trois cornes. Ensuite, on retrouve le même modèle. Il s'agit de l'an 1798. Et ça, c'est trois temps et la moitié d'un temps, soit 1260 années.

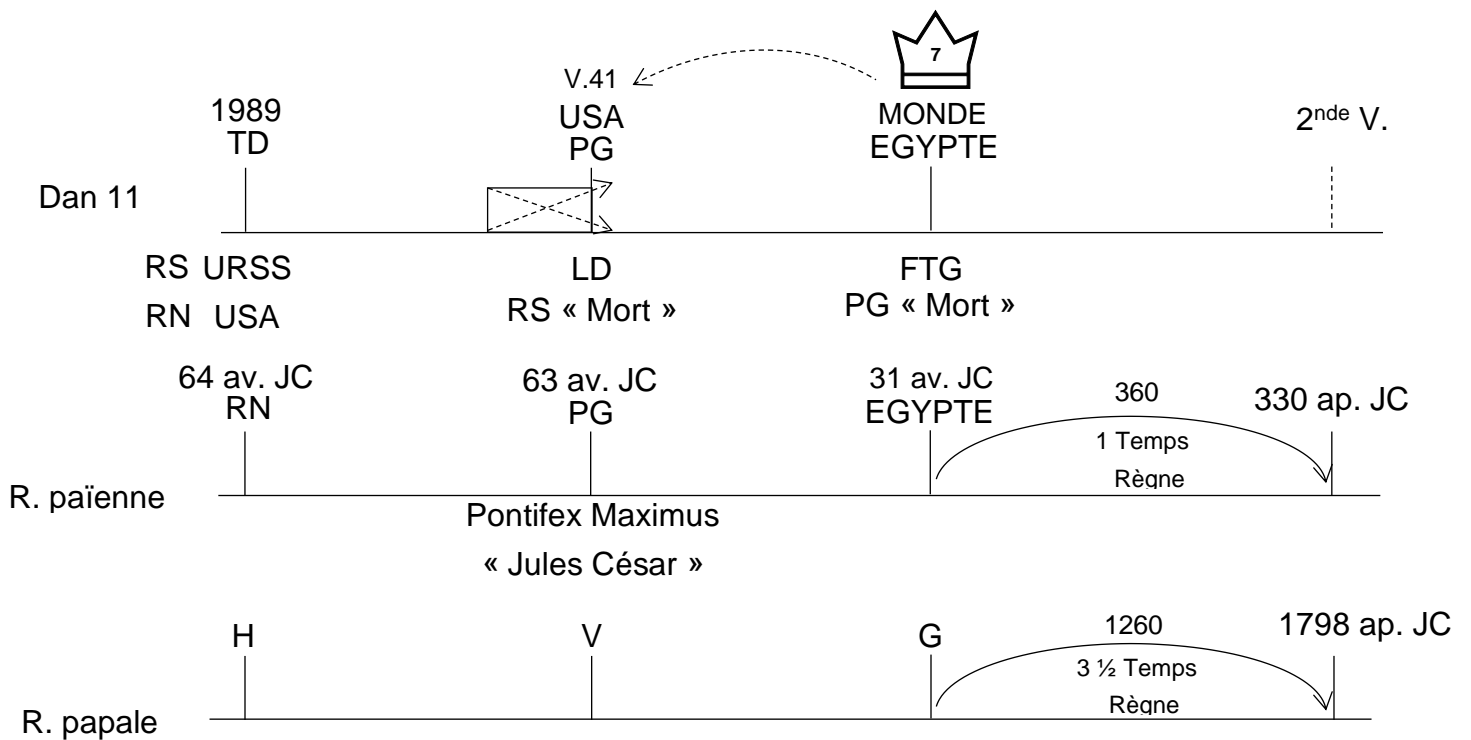

Donc, une fois que vous avez ces témoins, que pouvez-vous faire alors ? Que voulez-vous faire ? Quel est le but de tout cela ? Ce sont des témoins... Mais qu'essayez-vous de comprendre ? Quel est votre but ?

Réponse dans l'assemblée : inaudible.

Une seconde. Vas-y. Quel est le point que tu essaies de faire ? D'accord.

Quelqu'un d'autre. Un modèle ?

Voici ce que je suggère : nous avons des événements qui se produisent. Nous voulons essayer de comprendre ces événements. Et nous voyons dans ces versets quelque chose qui nous amène à comprendre que ces versets parlent des événements qui sont en train de se produire maintenant.

Un Adventiste se lève et dit « je pense que cela signifie ceci » – ce que nous avons dessiné sur le tableau. Nous disons que cela semble bien. Mais nous devons prouver que c'est correct.

Comprendre La Mort Du Roi Du Sud Dans Notre Histoire Grâce À Ce Qui S'Est Produit Dans La Rome Païenne Puis Dans La Rome Papale

Nous allons donc voir deux histoires différentes dont nous avons remarqué qu'elles avaient toutes les mêmes propriétés. Les propriétés, ce sont trois étapes – plus la domination. Une fois que vous avez développé ces histoires (*Rome païenne et Rome papale*), vous pouvez alors revenir à l'histoire que vous voulez comprendre (*Daniel 11 : 40-45*) et combler certaines lacunes ; ou être certain.e de ce qu'était votre thèse initiale – je ne veux pas l'appeler une supposition.

Par exemple, le pays glorieux, est-ce l'Église ou un pays ?

Ce n'est peut-être pas si simple à comprendre, parce que dans l'ancien Israël, c'était la même chose. C'est pourquoi, lorsque vous essayez de comprendre la symbologie aujourd'hui, cela peut devenir déroutant.

Mais si vous prenez la ligne de l'Histoire, vous verrez qu'il s'agit de géographie.

C'est donc une chose dont nous pouvons maintenant être sûr.e.s. Et nous pouvons être certain.e du Roi du Nord – la manière dont cela opère. Et nous savons quand le règne commence et se termine.

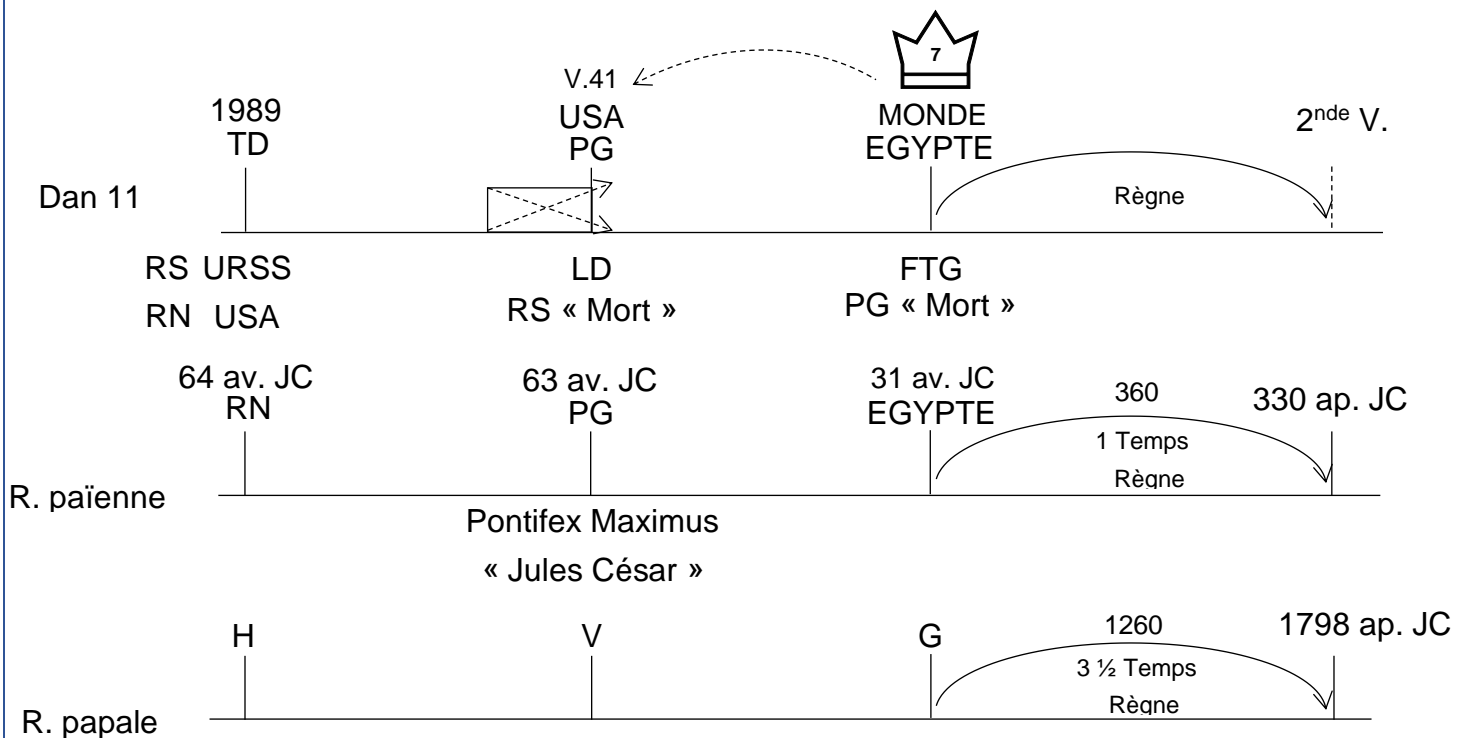

La question portait donc sur la mort du Roi du Sud.

Ancienne Terrie, veux-tu ajouter quelque chose : d'autres témoins pour la mort du Roi du Sud ?

Ancienne Terrie : Inaudible.

J'ai donc demandé à l'Ancienne Terrie si elle voulait ajouter quelque chose.

Et voici ce qu'elle vient d'expliquer : si l'on prend l'histoire de la Rome païenne, parce qu'il y a l'Égypte – l'Égypte littérale, [je ne veux pas l'appeler l'Égypte symbolique, mais cette symbologie est attachée à tout cela, bien sûr], car même s'il s'agit du pays littéral, c'est aussi la Grèce. Ce sont les derniers vestiges de la Grèce.

Les gens sont-ils familiers avec ce concept ? Je crois que l'Ancienne Terrie l'a mentionné dans ses études. La Grèce finit par se diviser en deux parties, le nord et le sud : l'Empire séleucide au nord et l'Empire ptolémaïque au sud. Et Rome doit faire face aux deux. J'avais donc ici le roi du Nord (64 av. J.-C.) : c'était donc l'Empire séleucide.

Et qu'est-ce qui est si bien avec ce témoin, quand nous l'enseignions ? Et elle nous l'a rappelé et je pense que nous l'oublions. Nous pensons que tout porte sur MAGA (*Make America Great Again – Rendre sa grandeur à l'Amérique*), ce qui signifie que tout porte sur l'Amérique.

Mais dans l'histoire de la Rome païenne, il ne s'agit pas du pays glorieux. Il s'agit de détruire la Grèce prophétiquement ou de détruire l'Égypte littéralement.

La seule façon d'y parvenir, d'un point de vue logistique, est de passer par le pays glorieux. Et vous vous souvenez qu'elle a dessiné une carte, la même carte que nous avons l'habitude de dessiner dans de nombreuses présentations.

Dans cette histoire, l'accent est mis sur la fin (*PB désigne la ligne de la Rome païenne*) ; et je ne dis pas que nous ne devrions pas nous concentrer sur la Loi du Dimanche aux États-Unis. Mais l'histoire porte sur cette dernière étape (*PB désigne la balise de la FTG*).

Et une chose que nous savons, mais je pense que nous l'avons oubliée, c'est que notre idée concernant cette histoire (*le règne entre la FTG et la Seconde Venue*) est déformée. Parce que nous n'appelons pas cela « le règne », n'est-ce pas ?

Si nous allions dans cette histoire – ce temps (*PB désigne le règne de la papauté entre 31 av. J.-C. et 330 ap. J.-C., sur la ligne de la Rome païenne*), nous dirions que ce serait les jours de gloire de Rome, de la papauté (*PB désigne les 1260, sur la ligne de la Rome papale*).

Mais comment appelons-nous cela (*PB désigne la période comprise entre la FTG et la Seconde Venue sur la ligne de Daniel 11*) ?

Nous appelons cela le Temps de Trouble (*TT*), n'est-ce pas ? Et nous disons que les jours de gloire du Roi du Nord ont pris fin ici.

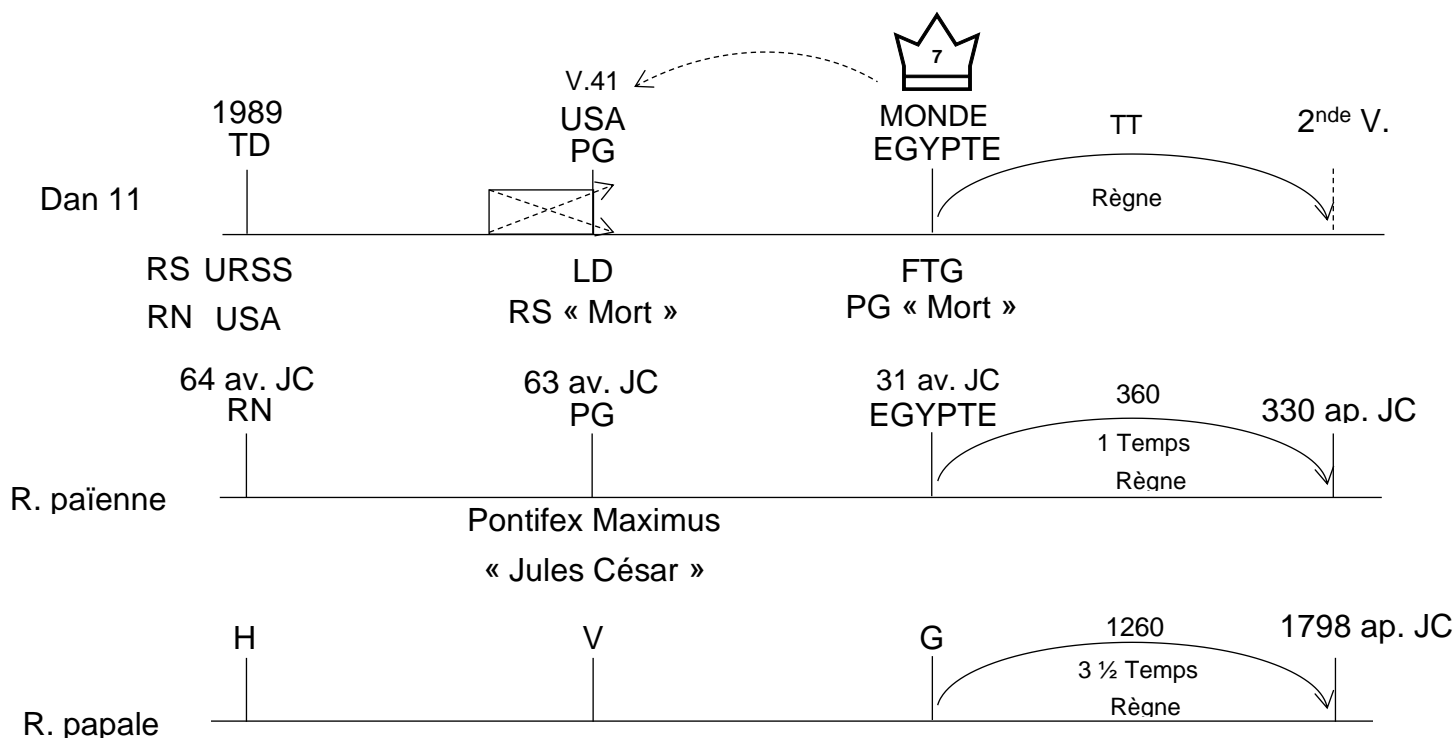

Interaction Entre Le Roi Du Nord Et Le Roi Du Sud À La Loi Du Dimanche

Pour répondre à la question, je pense que d'autres témoins ont été donnés.

Je pense qu'il y a une reconnaissance du fait que nous devons faire face à ces deux étapes (*LD et FTG*).

Et ce que je n'ai pas écrit ici, mais que l'Ancienne Terrie a dit, c'est que même si nous disons que c'est la fin de Ptolémée ici (*PB désigne 31 av. J.-C. sur la ligne de la Rome païenne*) ou de l'empire ptolémaïque – disons-le comme ça [parce que ce n'est pas Ptolémée qui gouverne à ce moment-là], mais il y en a un engagement de Ptolémée avec son empire bien avant, ici en Égypte. La lutte entre Rome et l'Égypte, alors que Rome – le quatrième royaume, détruit la Grèce – le troisième royaume, ne se produit pas seulement lors de cette bataille en l'an 31. Cela dure depuis des décennies, et vous pouvez voir clairement dans l'histoire de l'an 63 qu'il y a une lutte entre ces deux puissances.

Donc, si vous connaissez cette histoire, vous pouvez alors montrer qu'il y a, en fait, une interaction entre le Roi du Nord et le Roi du Sud à la balise que nous appelons Loi du Dimanche, la fin du verset 41.

La Mort Du Roi Du Sud, En Interne Et En Externe

Bon, alors une autre question.

« Depuis quand marquons-nous la mort du Roi du Sud, à la fois en interne et en externe ? La mort du Roi du Sud n'a-t-elle pas toujours été en relation avec le Roi du Nord ? »

(PB s'adresse à l'Ancienne Terrie)

Peux-tu nous en dire plus à ce sujet ? Avant peux-tu expliquer aux gens ce que signifie la question : mort interne et externe du Roi du Sud ?

Ancienne Terrie : inaudible.

Les Deux Rois Sont Opposés Mais Partagent Les Mêmes Caractéristiques

Je vais juste répéter ce qu'elle dit, parce que nous allons manquer de temps.

Lorsque nous discutons du Roi du Sud, nous pouvons comparer ce roi avec le Roi du Nord. Parce qu'ils sont complètement opposés, ils sont aussi les mêmes : ils partagent les mêmes caractéristiques.

Nous pourrions donc poursuivre cette même discussion, mais en parlant de ces deux rois.

Une fois que vous avez établi plusieurs témoins sur un sujet particulier, vous pouvez emprunter des informations d'un modèle et les superposer à un autre modèle, comme nous l'avons fait ici quand nous avons mis le mot « règne ».

Vous pouvez ainsi comparer et opposer les deux rois.

Loi Du Dimanche Aux USA : Mort Du Pays Glorieux – Le Roi Du Nord

La question dit que nous n'avons jamais examiné une mort interne auparavant. Et la réponse de l'Ancienne Terrie est qu'il se peut que nous n'ayons pas mis l'accent sur ce point auparavant, mais comparons et contrastons avec le Nord.

Nous savons tou.te.s maintenant que lorsque nous parlons de ce que le Roi du Nord doit faire, il doit aussi entrer dans le pays glorieux, et ensuite aller en Égypte – c'est sur le tableau.

Cette balise qui dit « Loi du Dimanche » (*PB désigne la LD sur la ligne de Daniel 11*) : si nous appelons cela « Loi du Dimanche aux États-Unis », et nous appelons ceci « Loi du Dimanche mondiale » (*PB désigne la FTG et y annote LD mondiale*), alors le Roi du Nord est en

train d'abattre ou d'assujettir le pays glorieux – les États-Unis (PB désigne la balise LD aux USA).

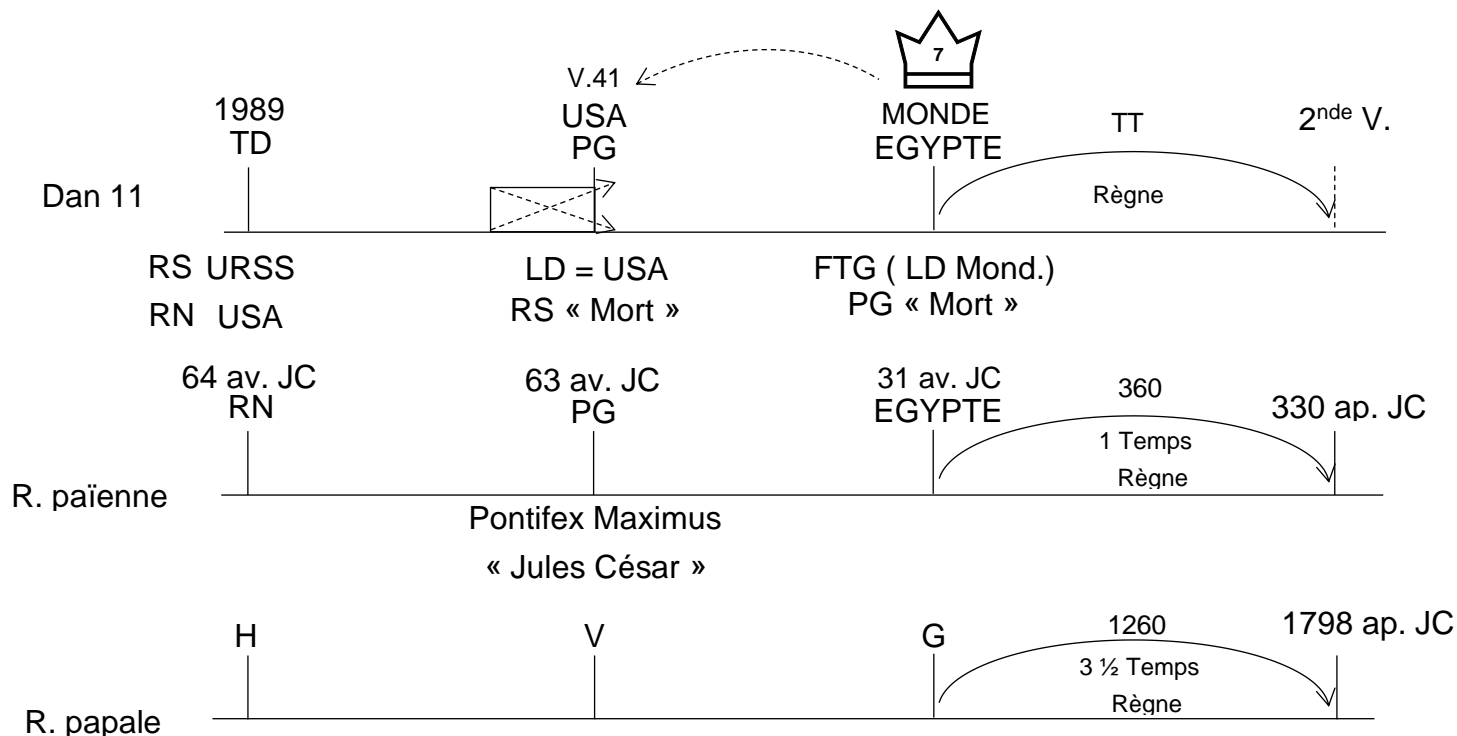

[Autre Preuve : Apocalypse 13 : Blessure Mortelle De La Papauté – Roi Du Nord en 1798 Et Montée Des USA – Nouveau Roi Du Nord en 1798](#)

Un autre élément de preuve que l'Ancienne Terrie a partagé avec nous, c'est cette histoire (PB désigne 1798 sur la ligne de la Rome papale). Nous savons donc que cette histoire (1798 sur la ligne de la Rome papale) se termine ici et que celle-ci (1989 sur la ligne de Daniel 11) commence ici.

Mais elle a pris ces deux balises et les a alignées (1798 et 1989). Vous vous souvenez qu'elle a fait cela, et ce n'est pas nouveau.

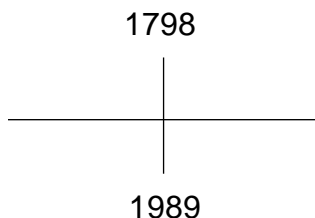

Elle nous a emmené.e.s dans Apocalypse 13 et a parlé de la montée et de la chute des nations.

Alors, qui tombe ? Je n'utilise pas le terme « Roi du Nord ». La papauté.

Et qui s'élève ? Les États-Unis.

Elle est entrée dans beaucoup de détails et de symbologie pour le démontrer.

Dès que vous savez cela...je travaille à l'envers, d'ailleurs : parce que vous êtes censé.e.s travailler dans le présent, voir ce qui se passe ou ce qui est en train de se passer, trouver un témoin – votre premier témoin, et chercher un second témoin historique ; et ces témoins historiques devraient presque toujours être prophétiques également.

Nous pouvons donc faire la même chose ici. Je sais que j'ai écrit cela comme étant les numéros 1 et 2, mais c'est l'inverse (*PB désigne les USA*) si nous parlons en termes de témoins.

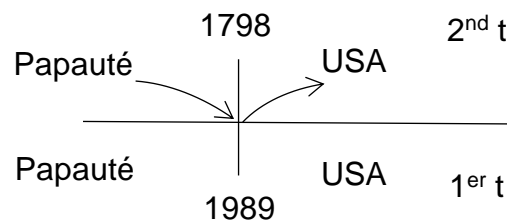

Donc, si nous sommes d'accord avec cela, nous avons besoin de cette information car les gens dans le Mouvement, certains, ont une mauvaise compréhension sur le rôle de la papauté à la fin du monde – je n'aborde pas cette question mais ce modèle explique cette question.

Pourquoi avons-nous besoin de savoir cela ? Qu'est-ce que cela nous apprend ? Cela porte sur la question, souvenez-vous ? Nous devons recueillir des informations ici pour les utiliser afin de répondre à cette question.

Ce modèle (*PB entoure le dernier schéma réalisé*), quel en est le titre ou le sujet ? Il s'agit d'une histoire à propos de qui ? (*PB écrit « Roi du Nord - RN » au-dessus du schéma*)

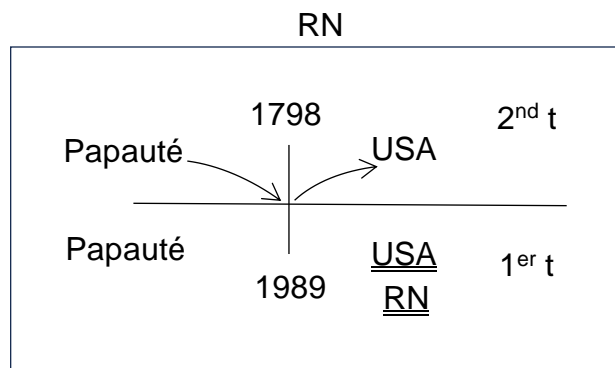

La conclusion de cette étude serait donc quoi ? Dans notre histoire, qui est le Roi du Nord ?

Les États-Unis. Je ne pense pas que nous avons de la clarté sur ce point au début de notre développement dans ce Mouvement.

La raison pour laquelle nous ne l'avons pas, (c'est une réponse triple), **1/** c'est que dans les Écrits d'Ellen White, celle-ci parle d'une triple union ; **2/** c'est la compréhension de ces versets par l'Ancien Jeff ; **3/** et c'est, de manière collective, la compréhension qu'a l'Adventisme de l'Apocalypse, au moins d'Apocalypse 12, 13, et 17.

Je ne pense pas que ce soit nouveau de dire que le Roi du Nord, ce sont les États-Unis. Mais je pense que nous avons besoin de le rappeler. En effet, les gens peuvent avoir été troublés de la façon dont on passe du verset 40 au verset 41 (*Daniel 11*), et comme par magie, le Roi du Nord est passé de la papauté à l'Amérique. Et ce n'était pas magique. Donc, une fois que vous savez cela – que le Roi du Nord, ce sont les États-Unis, que signifie cette bataille « Il entrera aussi dans le pays glorieux » (*PB désigne la LD sur la ligne de Daniel 11*).

J'appellerai cela un modèle adventiste – je ne sais pas exactement ce qu'ils croient ; mais ce n'est pas le Catholicisme qui s'implique aux États-Unis et qui impose une Loi du Dimanche. Oubliez la partie sur le Dimanche.

[USA : Agresseur \(Roi Du Nord\) Et Victime \(Pays Glorieux\) – Mort En Interne](#)

Ce n'est pas une puissance extérieure qui vient détruire l'Amérique ; parce que nous savons que c'est le Roi du Nord qui fait ce travail de destruction. Et qui est-ce ? Qui est le Roi du Nord, nous l'avons déjà défini ici ?

L'agresseur est donc les États-Unis.

Et qui est la victime ? Les États-Unis.

Les États-Unis se battent donc avec les États-Unis.

On peut donc parler de guerre civile. Ou le terme que l'Ancienne Terrie a utilisé : « en interne ».

Puis USA À La Conquête Du Monde – L'Externe

Si nous sommes d'accord avec cela, nous passons ensuite à cette histoire, la suivante, après que l'Amérique ait détruit l'Amérique et ait gagné : l'Amérique passe ensuite à la conquête du monde ou de l'Égypte.

Est-ce d'accord pour mettre « interne » ici (PB désigne la balise de la LD), et « externe » (PB désigne la FTG).

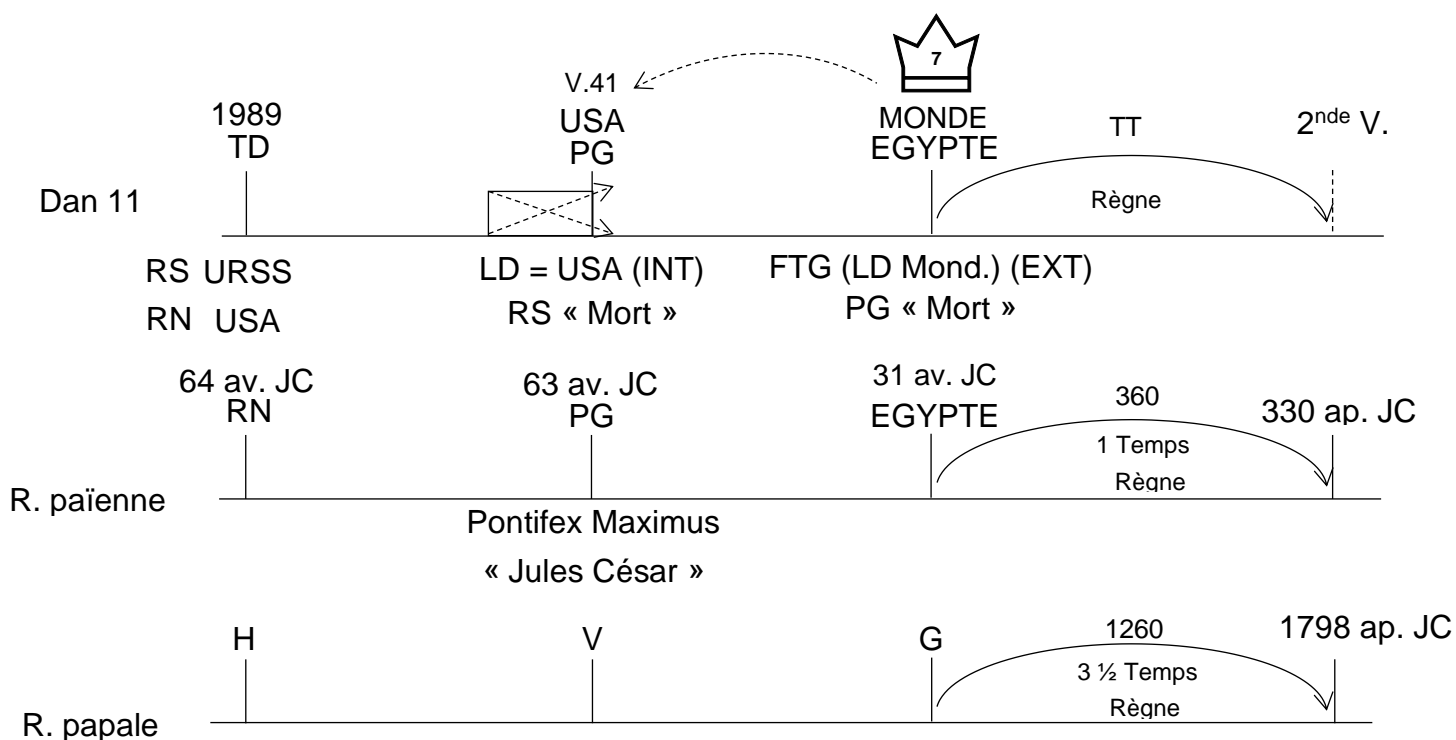

Comparaison – Contraste Avec Le Roi Du Sud

L'Ancienne Terrie a donc dit de comparer et contraster : si le Roi du Nord a une question interne à régler ainsi qu'une question externe, elle dit c'est le cas du Roi du Sud.

Et la question est de savoir depuis quand nous faisons cela.

La réponse est : « depuis hier », si vous ne l'avez pas vu avant.

Ce n'est pas nouveau. C'est juste quelque chose que les gens n'ont pas remarqué.

Ancienne Terrie : inaudible.

L'histoire de Navalny que l'Ancienne Terrie qualifie de « mort interne », même si l'Ancienne Tess a mentionné cette personne et son rôle en Russie, elle ne l'a peut-être pas défini de la façon de la manière dont il a été défini aujourd'hui. Mais l'Ancienne Terrie dit qu'elle n'a pas inventé cette histoire toute seule, elle ne l'a pas créée toute seule, elle l'a empruntée de l'Ancienne Tess.

Mais ce qu'elle a fait, c'est de s'emparer d'une nouvelle histoire concernant une personne importante en Russie et elle a vu cela comme un point tournant. Est-ce que c'est assez juste ?

[Légitimité À Exiger Une Mort Interne Et Externe Du Roi Du Sud De Façon Prophétique](#)

Pour répondre à la question : nous n'avons pas toujours regardé à la mort interne du Roi du Sud. Et la mort du Roi du Sud a peut-être toujours été en relation avec le Roi du Nord. Je voudrais donc prendre ces deux idées en considération et si nous voyons qu'il y a l'interne et l'externe (*LD aux USA et LD mondiale à la FTG*), et même si vous n'êtes pas encore persuadé.e.s, au moins si vous considérez maintenant qu'il y a une légitimité potentielle à exiger une mort interne et externe du Roi du Sud, vous pouvez y voir un argument prophétique, et vous pouvez le voir présenter dans Daniel 11.

Il s'agit bien donc d'une idée nouvelle, mais ce n'est pas parce qu'elle est nouvelle qu'elle est fausse. Et c'est peut-être simplement quelque chose que nous n'avons pas remarqué.

Ce que nous devons faire, c'est d'examiner l'intégrité de cette ligne telle qu'elle a été tracée. Nous savons tous que c'est la mort interne de l'Amérique (*PB désigne la LD sur la ligne de Daniel 11*) – nous appellerions cela une guerre civile, c'est pourquoi elle est interne. La question est de savoir si l'on peut s'attendre à quelque chose de semblable en Russie, le Roi du Sud ?

Et je pense que la raison pour laquelle les gens luttent, c'est parce que le magazine « The Time of the End » semble indiquer que la mort survient à cette balise – n°2 (*PB désigne la LD sur la ligne de Daniel 11*) ; et le résultat de cette mort est aux mains du Roi du Nord. Et je pense que même si l'Ancienne Terry n'a pas pris le temps d'expliquer, vous pouvez avoir un récit pour montrer cela.

Donc, la chute démocratique du Roi du Sud n'est pas un sujet de prophétie en soi.

Je vais peut-être répondre à cette question.

Qui a dit que ce n'est pas le cas ? Qui dit que la chute interne de l'Union soviétique n'est pas un sujet de prophétie, tout simplement parce que nous ne l'avons pas vu jusqu'à présent ?

L'Ancienne Terry a une réponse à cette question.

La chute démocratique du Roi du Sud n'est pas un sujet de prophétie biblique et elle nous a ramenés en 1989, nous rappelant une fois de plus qu'il s'agissait d'une chute interne du Roi du Sud.

J'espère avoir répondu à cela. Je vais rapidement essayer de répondre à d'autres questions. Je sais que nous manquons de temps.

AUTRE QUESTION

Balises De La Loi Du Dimanche Et De la Fin Du Temps De Grâce

Qu'est-ce que vous marquez comme étant le début de la balise de la Loi Dimanche et sa fin ?

Je présume donc que cela signifie cette balise (LD) et cette balise (FTG) – le début et la fin, qui sont les balises n° 2 et 3.

Il est donc dit : Que marquez-vous comme le début de la balise de la Loi du Dimanche ? La Loi du Dimanche serait alors, je pense, la cible du Roi du Nord. Nous ferons les deux. Du point de vue du Roi du Nord, comment marquons-nous cette Loi du Dimanche (*PB complète son schéma*) ? Le 18 juillet – le RNC (*Republican National Convention – Convention Nationale Républicaine*).

Et le Roi du Sud ? Qu'est-ce que vous écririez ici ? Quel serait le marqueur ? La mort de Navalny, et la Conférence de Munich sur la sécurité (16 février 2024 – 18 février 2024 https://www.nato.int/cps/fr/natohq/news_222986.htm?selectedLocale=fr).

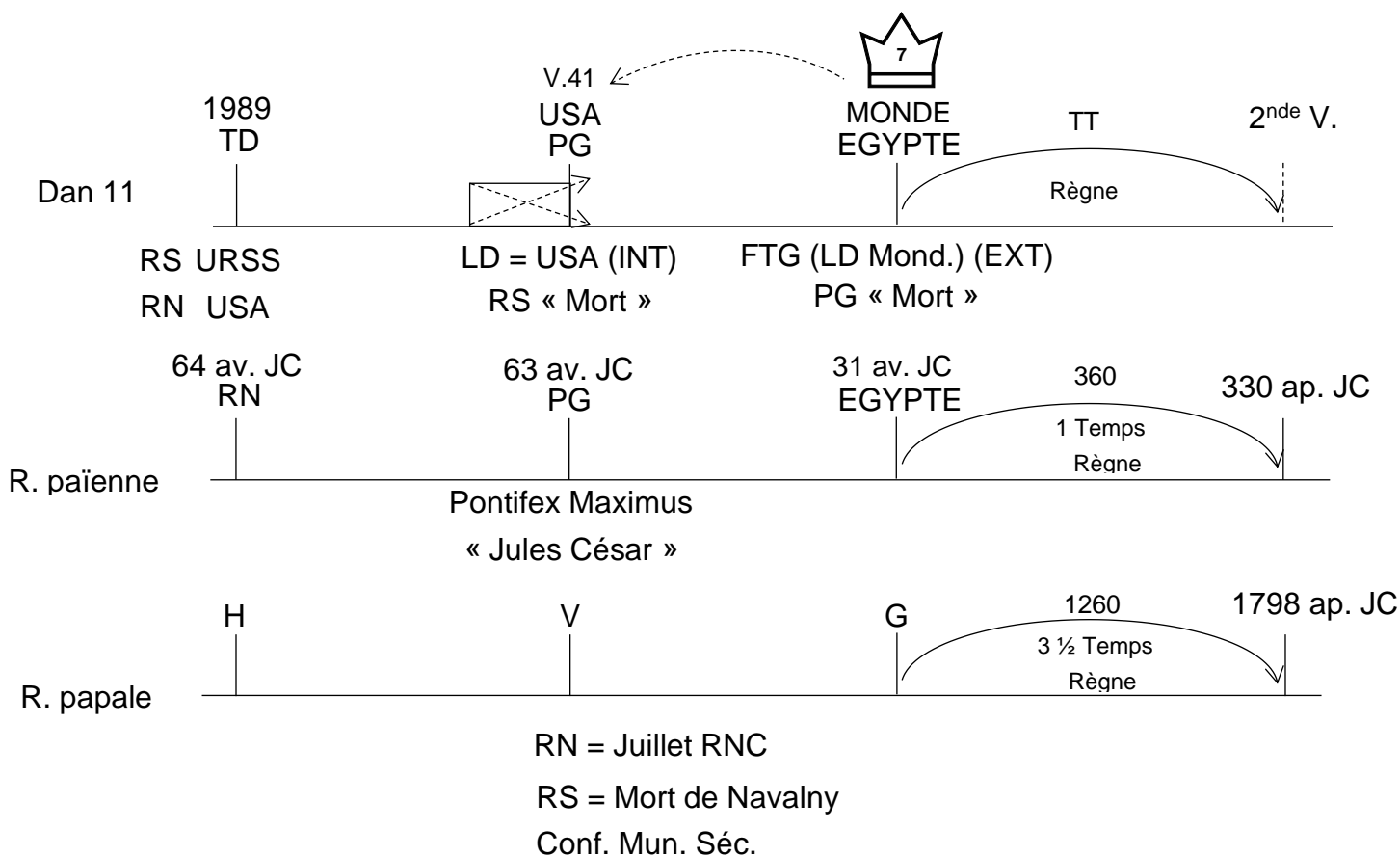

Les gens peuvent donc regarder à ces deux marqueurs afin de découvrir des détails à leur sujet ; et c'est donc là que l'Ancienne Terrie marque le début.

Et la fin ? Nous ne pouvons pas le dire. C'est l'avenir. Nous ne savons pas à quoi l'avenir ressemblera concrètement. Nous ne pouvons pas prédire un événement.

Donc, quand il s'agit du Roi du Nord et du Roi du Sud, nous ne pouvons prendre aucun engagement et il y a une raison prophétique à cela.

L'Ancienne Terrie dit qu'au Grand Cri - elle a utilisé le mot « Formalisation », nous pourrions voir la fin (PB place le GC entre la LD et la FTG). Donc on ne peut pas encore définir la fin ou elle (l'Ancienne Terrie) ne le peut pas.

Sur la ligne des Hérules, des Vandales et des Goths, ne marquons-nous pas la Loi du Dimanche à la 3^{ème} balise – 538, et la Fin du Temps de Grâce en 1798 ?

(PB s'adresse à l'Ancienne Terrie)

Ce modèle dont il parle, y vois-tu une contradiction avec ce que tu as dit ?

L'Ancienne Terrie est donc d'accord avec cette déclaration, cette explication.

C'est 538 et il s'agit en effet de la Loi du Dimanche.

Ensuite, il est dit : « et il arrivera à sa fin » (PB place la fin en 1798)

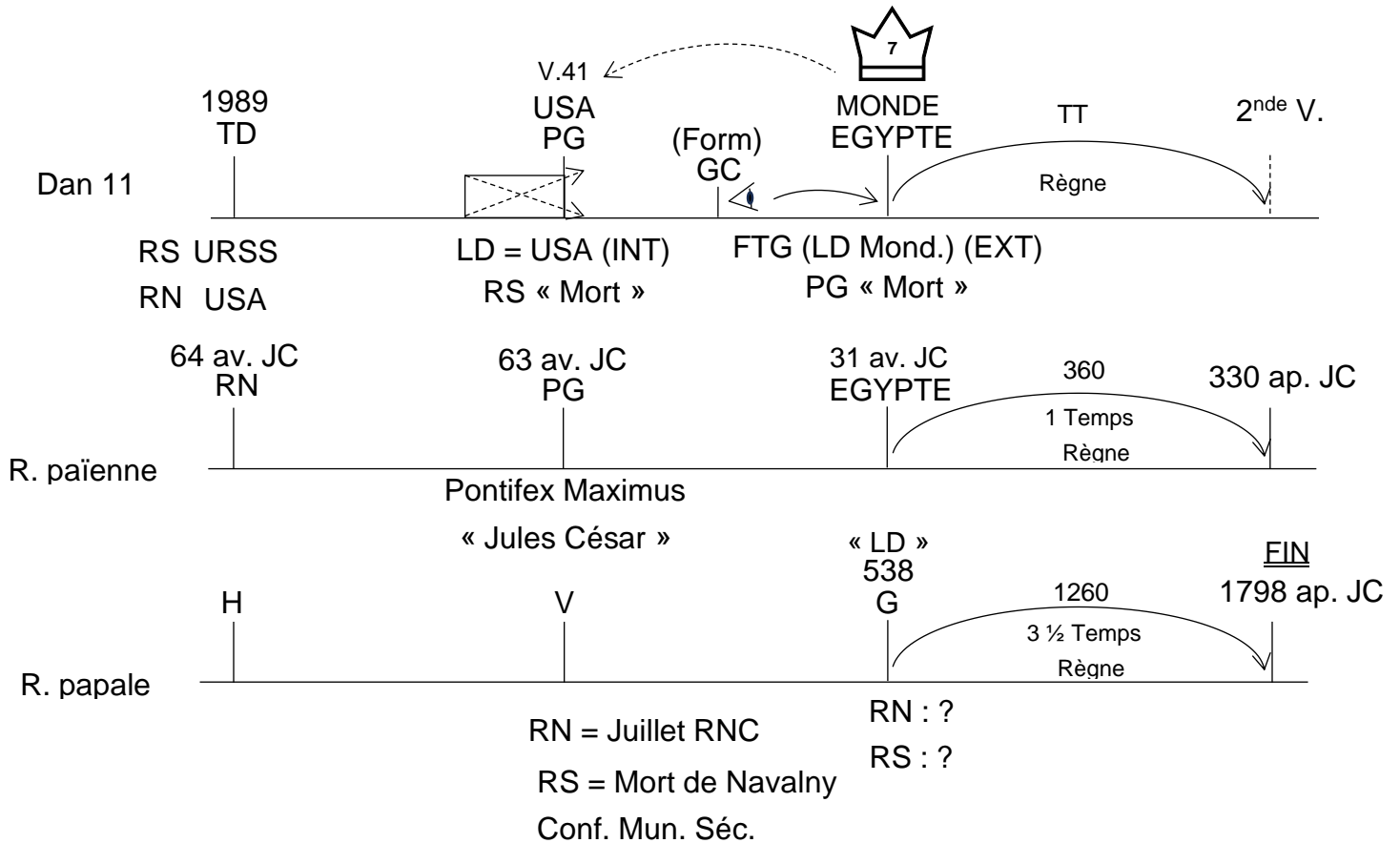

Il est donc acceptable de placer la Fin du Temps de Grâce à ce point-là aussi – la mort.

La question portait sur la Fin du Temps de Grâce pour qui ?

Elle ne prendra donc pas le temps de le faire, mais l'Ancienne Terrie peut répondre à cette question précise – cela ne la dérange pas.

Et je tiens à préciser que si l'auteur de la question marque la Loi du Dimanche ici (538), il devrait s'agir également de Loi du Dimanche ici (FTG ou LD mondiale sur notre ligne).

Je n'aime pas renvoyer ce genre de questions aux gens. Mais cela marque la Fin du Temps de Grâce (PB désigne la FTG sur notre ligne). Par conséquent, il s'agirait également d'une Fin de Temps de Grâce (PB désigne 538). Et si nous ne faisons pas attention, nous pouvons finir par nous emmêler inutilement.

Pour moi, c'est en quelque sorte la conclusion de tout cela ; c'est là que se situent les désaccords.

Pour faire cette application... quelle est cette application ? Quelle ligne ?

Cette ligne – Daniel 11.

Pour faire cette application, toutes les lignes ne devraient-elles pas être toutes en accord ?

Il s'agit d'une déclaration rhétorique, parce que l'auteur de la question ne croit pas que ces lignes soient en accord. Et de toute évidence, la seule raison pour laquelle ces lignes ont été présentées par l'Ancienne Terrie est qu'elle croit qu'elles sont en accord.

J'ai donc voulu passer cette présentation à discuter de ces questions, parce qu'elles touchent à plusieurs sujets – comment un enseignant compétent dans le Mouvement peut regarder ces lignes et dire qu'elles ne sont pas en accord.

Et l'Ancienne Terrie s'est levée et a dit que, non seulement elles sont en accord, mais elles sont la défense de cette ligne (*la ligne de Daniel 11*).

En une présentation, j'ai essayé d'être aussi ouvert et transparent que possible sur cette question, pour que tout le monde puisse voir comment différentes personnes voient les choses.

Pour moi, l'essentiel pour l'auteur de cette question et toutes les questions que cette personne pose, c'est qu'elle ne croit pas que ces lignes soient en accord. Et nous avons essayé de travailler ensemble dans cette étude afin de voir si, [j'appelle cela une accusation, je ne trouve pas de mot plus doux], cette critique est valide.

CONCLUSION

Chacun d'entre nous doit donc décider pour lui-même où l'Ancienne Terrie s'est-elle trompée dans ces deux lignes, ces deux témoins (*lignes de la Rome papale et de la Rome païenne*) et cette histoire connexe ici – le transfert du titre de Roi du Nord de la papauté aux États-Unis.

Regardez à ce qu'elle a exposé et essayez de trouver où vous pensez que se trouve l'erreur.

Je tiens à remercier tout le monde d'avoir passé votre temps précieux avec nous. J'espère que vous avez apprécié ces études autant que moi. J'espère que vous avez tou.te.s été béni.e .s. Et si vous n'êtes pas instruit.e.s, vous avez au moins été remis.e.s en question. J'espère qu'au moins certaines de vos questions ont été abordées, même si vous n'aimez pas les réponses.

Je sais que nous avons un peu dépassé le temps imparti, mais nous allons terminer par une prière. Et comme nous clôturons cette série de réunions et que nous fermons notre camp meeting, nous allons avoir un chant de la congrégation.

Je vais donc prier et changer la caméra de place.

Ils chanteront, puis nous clôturerons le service.

PRIÈRE

Dieu saint, nous Te remercions. Nous Te remercions pour la méthodologie que Tu nous as donnée, pour notre capacité à penser de manière indépendante, pour le grand privilège que Tu nous as donné de Te remettre en question. Alors que nous étudions Ta parole, alors que nous regardons les événements du monde d'aujourd'hui, aide-nous à pouvoir appliquer les bonnes règles pour comprendre ce qui se passe. Aide-nous à mieux comprendre la vérité. En faisant cela individuellement, nous nous rapprocherons les un.e.s des autres. Nous Te remercions pour ce privilège. Au nom de Jésus, Amen.



Transcription faite en Février 2025 – Camp Meeting Island Of The Sea (IOTS)
du 24 au 26 janvier 2025. Présentation intitulée : Questions Sur Les Anges Et La Loi Du

Dimanche 2ème partie – Parminder Biant -

<https://youtu.be/UfTtNrBZUIA?feature=shared> – www.edenaeden.org –

www.wikiedenaeden.org

